

E

Cuadros de control electrónicos

para Grupos Térmicos LAIA Confort
Instrucciones de Funcionamiento,
Limpieza y Mantenimiento
para el **USUARIO**

GB

Electronic Control Panels

for Heating Units LAIA Confort
Operating, Cleaning and
Maintenance Instructions
for the **USER**

F

Tableaux de Contrôle électroniques

pour Groupes Thermiques LAIA Confort
Instructions de Fonctionnement,
Nettoyage et Manitenance
pour l'**UTILISATEUR**

D

Elektronische Schalttafeln

für Heizkessel LAIA Confort
Betriebs-, Reinigungs-
und Wartungsanleitung
für den **BENUTZER**

I

Quadri di comando elettronici

per Gruppi Termici LAIA Confort
Istruzioni di Funzionamento,
Pulizia e Manutenzione
per l'**UTENTE**

P

Quadros de controlo electrónicos

para Grupos Térmicos LAIA Confort
Instruções de Funcionamento
Limpieza e Manutenção
para o **UTENTE**

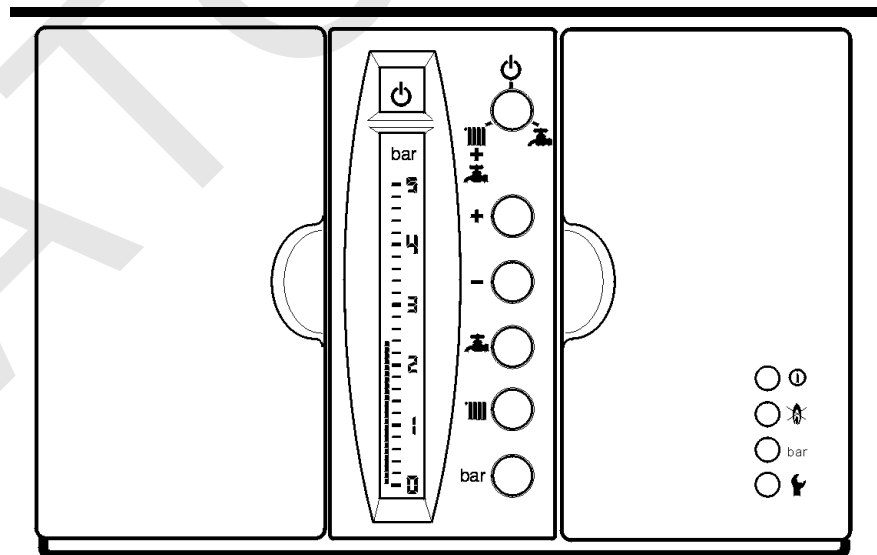

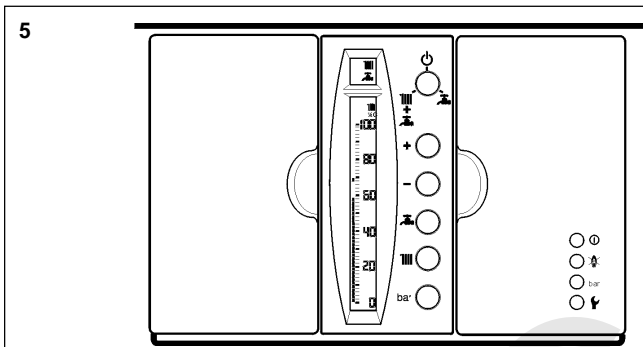
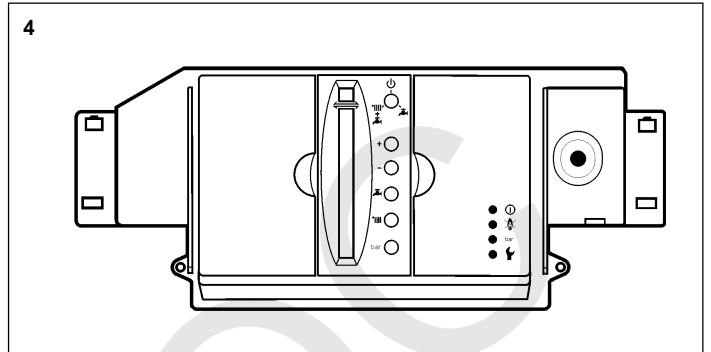
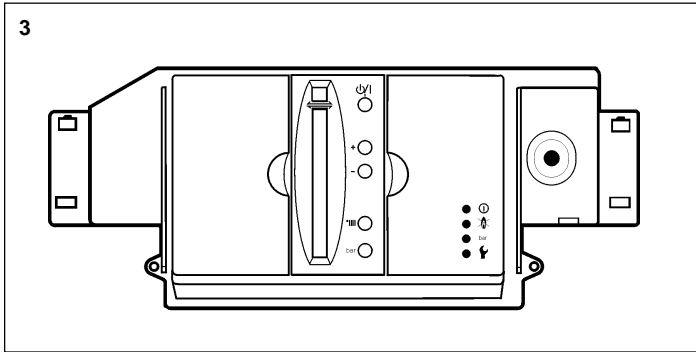
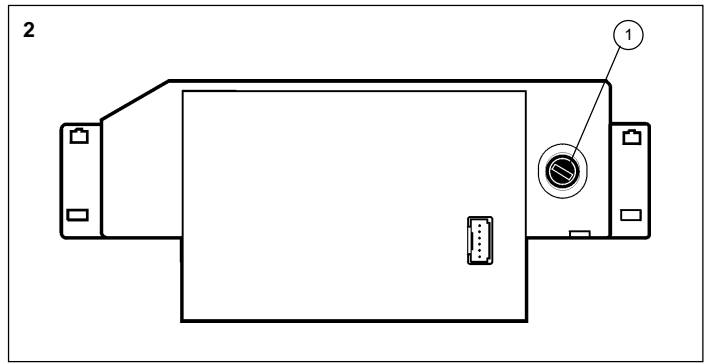
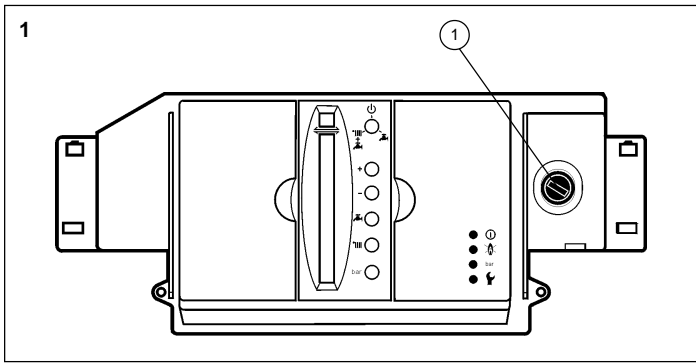

- Tensión / Power / Tension / Spannung / Tensione / Corrente
- Anomalia / Fault / Anomalie / Störung / Anomalia / Anomalia
- Anomalia presión / Pressure fault / Anomalie pression/ Druckstörung / Problemas di pressione / Anomalia pressão
- Anomalia Técnica / Technical fault / Anomalie technique Technische störung / Avaria / Anomalia Técnica

- Selector de servicios / Service Selector / Sélecteur de Services
Betriebwahlschalter / Selettore del modo di funzionamento / Selector de serviços
- Aumento / Increase / Augmentation / Anheben / Aumento / Aumento
- Disminución / Decrease / Diminution / Senken / Disminuzione / Redução
- A.C.S. / DHW / E.C.S. / Heißwasser / A.C.S. / A.Q.S.
- Calefacción / Heating / Chauffage / Heizung / Riscaldamento / Aquecimento central
- Presión / Pressure / Presión / Druck / Pressione / Pressão

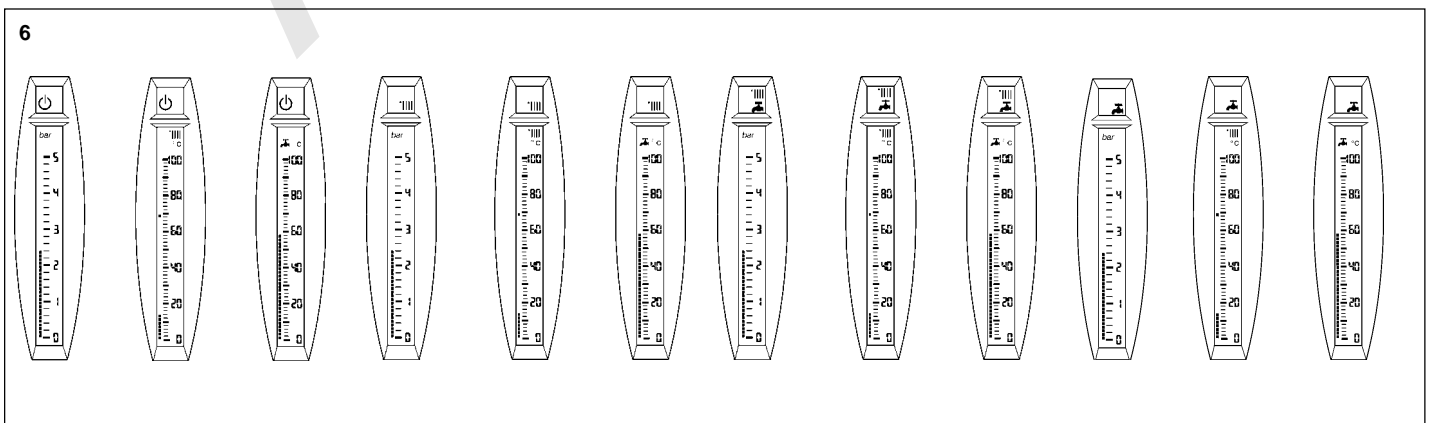

La gama de cuadros de control electrónicos CCE está compuesta por:

Cuadros CCE-200 (Fig. 1) para grupos térmicos LAIA GTI Confort.

Cuadros CCE-203 y CCE-204 para grupos térmicos LAIA GT Confort y LAIA GTA Confort, respectivamente. Constan de dos partes: la base de conexiones (Fig. 2) y el soporte del Mando de caldera (Figs. 3 y 4).

Características principales

Tensión de alimentación: 230 V 50 Hz

Poder de conexión de los relés: 250 V 2A

Temperatura de ambiente admisible: 0°C – 70°C



Funcionamiento

El contenido de estas Instrucciones se refiere a la influencia de la manipulación del componente que se trata sobre el comportamiento de la instalación. Es recomendable seguir las indicaciones escritas y aplicarlas, al mismo tiempo, sobre el componente en cuestión.



Todos los leds, teclas y símbolos que se mencionan en el texto de estas Instrucciones se han identificado en la (Fig. 5) de página 2.

En tanto que el cuadro de control reciba tensión eléctrica el led contiguo a  permanece iluminado en verde.

En los grupos térmicos LAIA GT Confort, al pulsar la tecla "selector de servicios" es posible elegir entre dos opciones de funcionamiento:



 Espera. En tanto permanezca seleccionada esta opción el símbolo correspondiente se muestra en el recuadro encima de la pantalla del Mando y el led contiguo a  permanece iluminado en verde.



No se genera calor pero la instalación está automáticamente protegida de los efectos de las bajas temperaturas por la función "antihielo" (ver explicación en siguiente apartado) y el circulador/válvula de 3 vías de posibles agarrotamientos debidos a paros prolongados por la función "mantenimiento" (ver explicación en siguiente apartado).

 Servicio. En tanto permanezca seleccionada esta opción el símbolo correspondiente se muestra en el recuadro encima de la pantalla y el led contiguo a  permanece iluminado en verde. Se genera calor para atender el servicio de Calefacción según la demanda de la instalación.

En los grupos térmicos LAIA GTI Confort y LAIA GTA Confort, al pulsar la tecla "selector de servicios" es posible elegir entre tres opciones de funcionamiento:

 Espera. En tanto permanezca seleccionada esta opción el comportamiento del grupo térmico coincide con el indicado anteriormente para la misma opción en grupos térmicos LAIA GT Confort.

  Servicio conjunto de Calefacción y Agua Caliente Sanitaria. En tanto permanezca seleccionada esta opción los símbolos correspondientes se muestran en el recuadro encima de la pantalla del Mando y el led contiguo a  permanece iluminado en verde. Se genera calor para atender los servicios de Calefacción y de Agua Caliente Sanitaria.

 Servicio de solo Agua Caliente Sanitaria. En tanto permanezca seleccionada esta opción el símbolo correspondiente se muestra en el recuadro encima de la pantalla del Mando y el led contiguo a  permanece iluminado en color verde. Se genera calor para atender al servicio sanitario.

Funciones "antihielo" y "mantenimiento"





La función "antihielo" de los cuadros de los grupos térmicos LAIA GT Confort y GTI Confort se activa siempre que la temperatura del agua en el interior de la caldera sea inferior a los 5 °C. En este caso, el quemador y el circulador funcionan durante treinta minutos.



En los grupos térmicos LAIA GTA Confort se activa siempre que la temperatura del agua en el interior de la caldera o del depósito acumulador sea inferior a los 5 °C. En este caso, los dos circuladores y el quemador funcionan durante treinta minutos.

La función "mantenimiento" de todos los cuadros se activa siempre después de un paro continuado de 24 horas, sea cual fuere el servicio seleccionado. En este caso, el/los circulador/es funciona/n durante un minuto.

Pantalla del Mando de caldera

Pulsar la tecla "selector de servicios" hasta que en el recuadro encima de la pantalla se muestre el símbolo que corresponde al funcionamiento deseado, según se ha indicado anteriormente al principio del capítulo "Funcionamiento".

El símbolo  en todos los cuadros se muestra fijo y el de  en LAIA GT Confort está fijo si no hay demanda y, cuando la hay o no se ha conectado T.A. parpadea. No obstante, los símbolos  y  en los cuadros de grupos térmicos LAIA GTI Confort y LAIA GTA Confort se muestran fijos mientras que no haya demanda del servicio que representan y, cuando la hay, parpadean.



Sea cual fuere el servicio seleccionado, al pulsar las teclas  ,  o **bar** el valor que en este momento han alcanzado las temperaturas del Agua Caliente Sanitaria*, de caldera o la presión de funcionamiento se muestra en la escala, con el símbolo que corresponda, sobre la pantalla iluminada en naranja. La (Fig. 6) reproduce respectivamente las escalas de temperatura de Agua Caliente Sanitaria, caldera y presión con el símbolo que las identifica en la parte superior.





* En LAIA GTI Confort solo con demanda; sin demanda se muestra el valor programado.

En las escalas de temperaturas (0 °C a 100 °C) su valor del momento se muestra con todos los cuadros en pantalla hasta aquel nivel y, con un cuadro que parpadea, el valor de la temperatura de funcionamiento programada (de origen o posteriormente). Ver próximo apartado.

En la escala de presión (0 bar a 5 bar) su valor del momento se muestra con todos los cuadros en pantalla hasta aquel nivel.

Modificación de los valores programados de funcionamiento

A partir de la visualización indicada en el anterior apartado para las escalas de temperaturas, al pulsar las teclas  + o  , el cuadro que parpadea (el que indica el valor de la temperatura de funcionamiento programada) empieza a parpadear rápidamente. De origen esta temperatura es de 70 °C para el servicio de Calefacción y de 60 °C para el de Agua Caliente Sanitaria.

Posteriores pulsaciones sobre las teclas  + o  desplazan el cuadro en cuestión hacia arriba o hacia abajo, respectivamente*. Dejar de pulsar cuando el cuadro haya adoptado en la escala el lugar que corresponde al nuevo valor deseado para la temperatura de funcionamiento de la caldera o del depósito. Al cesar el parpadeo rápido, o al pulsar  ,  o **bar**, la nueva temperatura se habrá introducido en la memoria del cuadro.

* Entre 40 °C (50 °C para LAIA GTI Confort) y 90 °C para Calefacción, y entre 30 °C y 60 °C para Agua Caliente Sanitaria.

Recuperación de los valores de los valores de funcionamiento programados en fábrica



En cualquier momento, excepto durante un proceso de modificación, pueden sustituirse los valores de funcionamiento modificados e introducidos en la memoria de los cuadros por los valores programados desde fábrica. Proceder a:

– Pulsar al mismo tiempo las teclas  y **bar** durante 2-3 segundos. Cuando la pantalla parpadee 2 veces se habrá realizado la pretendida recuperación.

Bloqueo del cuadro de control

Cada anomalía de funcionamiento provoca el bloqueo del cuadro y la interrupción del servicio del grupo térmico que se trate. Todas las anomalías provocan la iluminación en rojo del led  .

La solución a ciertas anomalías puede ser posible sin la intervención expresa de un profesional. Se identifican por la sola iluminación en rojo del led  o, en el caso de anomalías relacionadas con la presión, por la iluminación además, también en rojo, del led **bar**.

La solución al resto de anomalías precisa de la intervención de un profesional cualificado. Se identifican por la iluminación conjunta en color rojo de los leds  y .

1 – Led  iluminado en rojo. Bloqueo del quemador.

No hay símbolo de servicio en el recuadro encima de la pantalla pero permanece en ella la escala que hubiera en el momento de producirse el bloqueo.

Circuladores y válvula de 3 vías inactivos, salvo para las funciones "antihielo" y "mantenimiento".

Proceder a verificar que el depósito de combustible no está vacío, que la alimentación eléctrica y de combustible al quemador son las correctas y, después, accionar el pulsador luminoso de desbloqueo en el propio quemador.

Al restablecerse el servicio del quemador el cuadro se desbloquea y se recupera el funcionamiento normal.

2 – Leds  y **bar** iluminados en rojo. Bloqueo por falta o exceso de presión.

No hay símbolo de servicio en el recuadro encima de la pantalla y la escala de presión con su valor momentáneo y los valores del límite máximo y mínimo programados (no modificables) ha sustituido a la que hubiera al producirse el bloqueo.

Quemador, circuladores y válvula de 3 vías inactivos.

En el caso de falta de presión verificar la ausencia de fugas de agua en la instalación. Llenar o vaciar de agua la instalación hasta que la presión se sitúe durante un segundo entre los valores límite mínimo y máximo de la escala.

Una vez normalizada la presión pulsar la tecla **bar**. El símbolo que corresponde al servicio que estaba en vigor antes del bloqueo se muestra en el recuadro encima de la pantalla del Mando de caldera y se recupera el funcionamiento normal

3 – Led  iluminado en rojo. Bloqueo por actuación del termostato de seguridad (1) localizado en el cuadro de control o en la base conexiones cuadro.

No hay símbolo de servicio en el recuadro encima de la pantalla pero la escala de temperatura de caldera con el cuadro al nivel del valor 80 °C (no modificable) ha sustituido a la que hubiera en el momento de producirse el bloqueo. El quemador está inactivo.

Se envía agua al circuito de emisores hasta que la temperatura de caldera descienda hasta 80°C. Después los circuladores y válvula de 3 vías están inactivos, salvo para las funciones "antihielo" y "mantenimiento". Dejar que la temperatura del agua de caldera descienda de 80 °C. En LAIA GT y GTA Confort desconectar el quemador y abrir la puerta tal como se indica en el capítulo de "Limpieza" de las instrucciones de la caldera. En LAIA GTI Confort retirar la tapa superior envolvente y abrir la puerta. Presionar el pulsador del termostato de seguridad. Se recupera el funcionamiento normal. Dejar la caldera en condiciones normales de funcionamiento.

Limpieza y Mantenimiento

No lo precisan específicamente.

Atención

Características y prestaciones susceptibles de modificación.

Marcado CE

Los cuadros de control CCE son conformes a las Directivas Europeas 89/336/CEE de Compatibilidad Electromagnética y 72/23/CEE de Baja Tensión.

ATCROCC